

鼎泰高科PCBルーター-の紹介 Presentation



Te03-3901-6333

Mail: tamba@tamba-trading.com

Web: <https://tamba-trading.com>

PCBスペシャルルーターの分類と型番

番号	分類	新ルーター	用途
1	両刃フラットルーター	ZSP	アルミ・銅基板、ブラインドスロット加工、サイドミーリングに最適
2	両刃ドリルルーター	LZZ	アルミ・銅基板のスルースロットの加工に最適、ドリル機能付き
3	フィッシュテールドリル	RYP	1mm以下のFR4板のターゲット穴あけ用
4	フィッシュテールルーター	RFF	フレキシブルシート、テフロンなどの柔らかいシートの加工に適しています。
5	シングル刃ルーター	LOP	ソフトメタル、アクリル、PTFEなどの軟からい素材を高効率に加工し、基板エッジのバリを効果的に抑えることが可能
6	彫刻カッター	RKZ	プリント基板の面取り、レタリング、Vスロット加工用

PCBスペシャルルーターの分類と型番

番号	分類	新ルーター	用途
7	面取りルーター	RJZ	プリント基板の内溝・孔の開口部の面取り用
8	ベベルエッジルーター	RNP	自動コネクタ一面取り機専用ルーターで、プリント基板の上下の面取り加工に端歯を使用し、一般的に左右回転ペアーで使用。
9	3枚刃ルーター	RPF	プラスチックや金属板の仕上げに適しており、高い品質が要求されるスロットやエッジの加工が可能です
10	成形用バリ取りドリル	RDZ	1mm以上の厚い基板ターゲット穴あけに適用、バリの発生を抑える効果が良い。
11	ツイストドリル	RMZ	プリント基板の穴加工に適しています
12	スロッティングドリル	SDXA	長穴加工、通常スリット穴の加工に適し、SDスロッティングドリルよりも穴の変形が改善される

ルーターの分類及び型番

分類	新铣刀	大改小	焊接铣刀	应用场合
パイナッ ル歯	RCF	RDX	WRCF	従来品（主力製品）
スロットバ り取り	CBF	-	-	高端面仕上げの要求がある基板
密集歯型	RHF	RFX	WRHF	充填ハードボード、磨耗に強い
仕上げルー ター	ETR	-	-	コネクタ基板仕上げ用
反転ルー ター	EUFLUF			半円穴加工・仕上げ用

RJZ面取りルーター

d (mm)	2.0-10.0				
鋭角 (°)	45	60	82	90	120

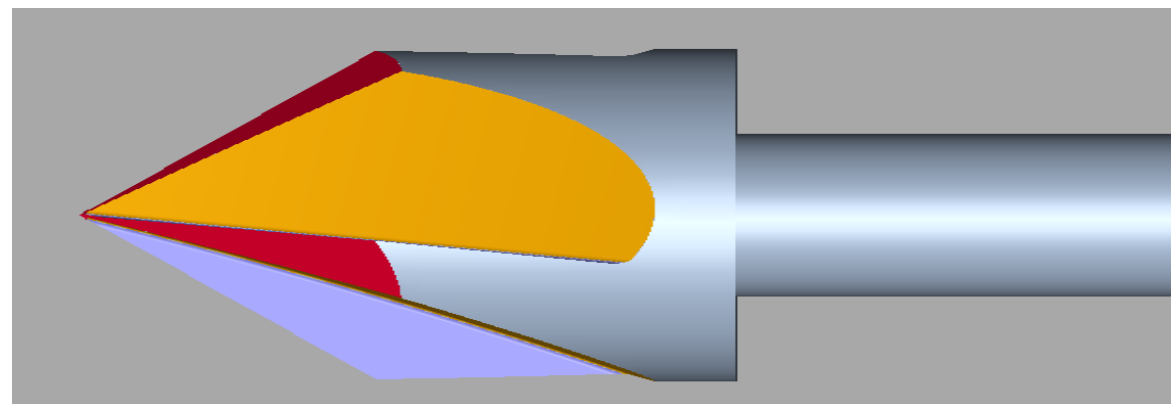

イメージ図



実物図

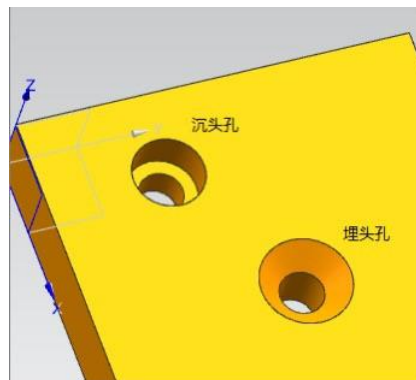

加工図

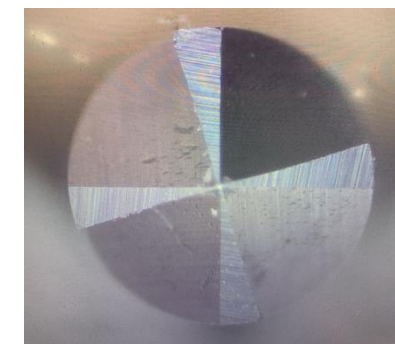

カッター
断面図

RJP面取りルーター

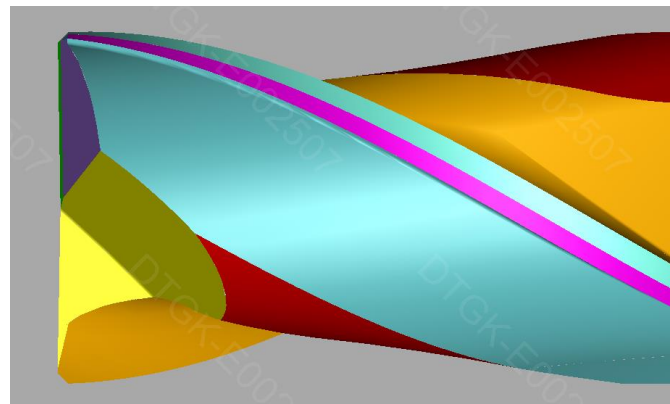

イメージ図

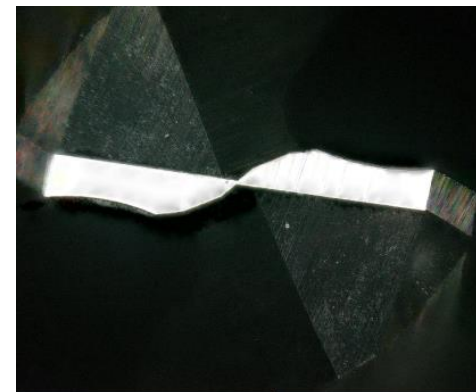

断面図

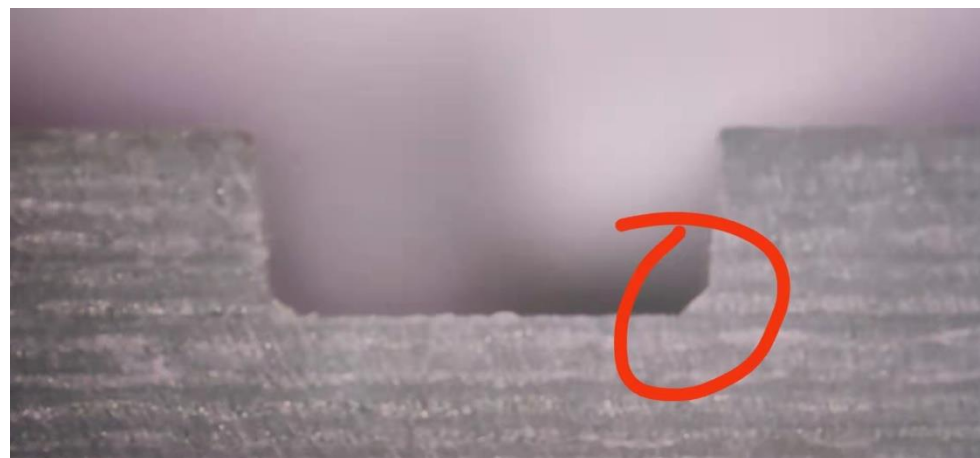

実際加工後写真

EUFLUF反転ルーター

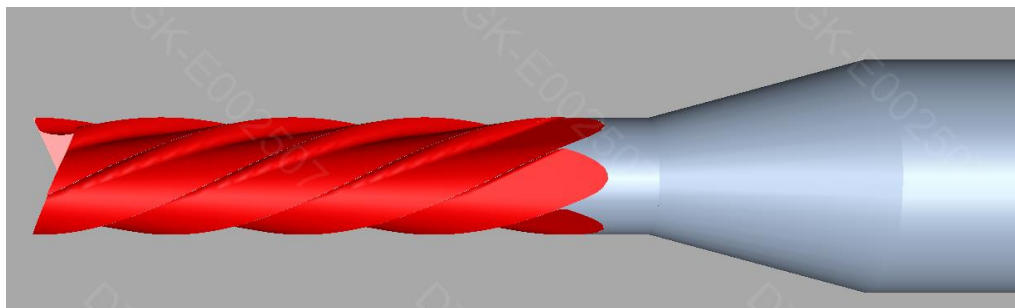

EUFLUFイメージ図

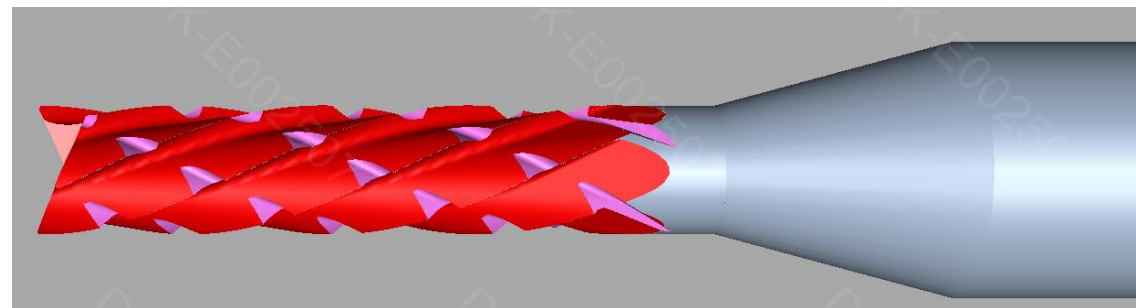

LUFイメージ図

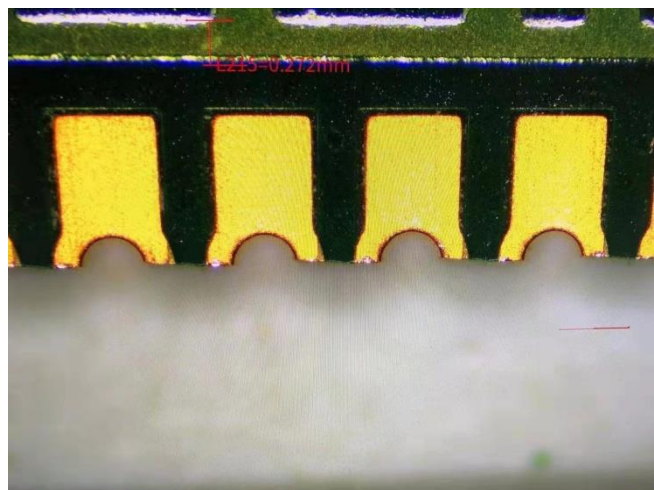

実際加工後写真

谢谢
Thank You